

МИНИСТЕРСТВО КУЛЬТУРЫ РОССИЙСКОЙ ФЕДЕРАЦИИ
ФЕДЕРАЛЬНОЕ ГОСУДАРСТВЕННОЕ БЮДЖЕТНОЕ
ОБРАЗОВАТЕЛЬНОЕ УЧРЕЖДЕНИЕ ВЫСШЕГО ОБРАЗОВАНИЯ
«ЧЕЛЯБИНСКИЙ ГОСУДАРСТВЕННЫЙ
ИНСТИТУТ КУЛЬТУРЫ»

ЦЕНТР НЕПРЕРЫВНОГО ОБРАЗОВАНИЯ И ПОВЫШЕНИЯ КВАЛИФИКАЦИИ
ТВОРЧЕСКИХ И УПРАВЛЕНЧЕСКИХ КАДРОВ В СФЕРЕ КУЛЬТУРЫ



УТВЕРЖДАЮ:

В. Я. Рушанин

«28» декабря 2020 г.

принято решением Ученого совета
протокол № 4

от «28» декабря 2020 г.

Дополнительная профессиональная образовательная
программа повышения квалификации

«СОВРЕМЕННЫЕ МЕТОДЫ УПРАВЛЕНИЯ СОЦИАЛЬНО-
КУЛЬТУРНЫМИ ПРОЕКТАМИ»

форма обучения: очная с применением
дистанционных образовательных технологий

Челябинск
2020 г.

Авторы-разработчики программы:

Л. А. Николаева, доцент кафедры социально-культурной деятельности, кандидат педагогических наук, доцент

Е. В. Семенова, доцент кафедры социально-культурной деятельности, кандидат педагогических наук, доцент

Дополнительная профессиональная образовательная программа повышения квалификации (далее – ДПОППК) «Современные методы управления социально-культурными проектами» разработана в рамках Федерального проекта «Творческие люди» составной части Национального проекта «Культура» и направлена на формирование актуальных профессиональных компетенций целевой группы обучающихся художественных руководителей, заведующих и специалистов отделов и секторов учреждений сферы культуры, руководителей кружков, творческих коллективов и клубных формирований.

ДПОППК содержит характеристику цели, описание планируемых результатов обучения, учебный план, рабочую программу модулей, описание организационно-педагогических условий, требования промежуточной и итоговой аттестации, список рекомендуемой литературы и другие материалы.

СОДЕРЖАНИЕ

1. ОБЩИЕ ПОЛОЖЕНИЯ.....	4
2. ЦЕЛЬ ДПОПК.....	5
3. ПЛАНИРУЕМЫЕ РЕЗУЛЬТАТЫ ОБУЧЕНИЯ	5
4. УЧЕБНЫЙ ПЛАН	6
5. КАЛЕНДАРНЫЙ УЧЕБНЫЙ ГРАФИК	6
6. РАБОЧАЯ ПРОГРАММА МОДУЛЕЙ.....	7
7. ОРГАНИЗАЦИОННО-ПЕДАГОГИЧЕСКИЕ УСЛОВИЯ	11
8. ФОРМАТ АТТЕСТАЦИИ	12
9. ОЦЕНОЧНЫЕ МАТЕРИАЛЫ	13
10. РЕКОМЕНДУЕМАЯ ЛИТЕРАТУРА	13

1. ОБЩИЕ ПОЛОЖЕНИЯ

Актуальность ДПОППК. Управление проектами представляет собой особый вид управленческой деятельности, использование которого актуально на сегодняшний день в различных сферах деятельности для решения задач в условиях ограниченности ресурсов, высокого уровня неопределенности и риска. Управление проектами является эффективным способом формирования инновационной среды развития. В современных условиях эффективное управление строится на применении как традиционных методов, так и методов гибкого управления проектами. Все это способствует повышению конкурентоспособности учреждения, достижению оптимальных производственных результатов, привлечению инвестиций. При этом ключевую роль играет специалист, который управляет реализацией социально-культурных проектов, его профессиональные и личностные компетенции.

Нормативно-правовая база разработки ДПОППК:

- Федеральный закон «Об образовании в Российской Федерации» от 29.12.2012 № 273-ФЗ;
- Приказ Министерства образования и науки РФ от 01.07.2013 № 499 «Об утверждении Порядка организации и осуществления образовательной деятельности по дополнительным профессиональным программам»
- Приказ Министерства образования и науки РФ от 23.09.2017 № 816 «Об утверждении Порядка применения организациями, осуществляющими образовательную деятельность, электронного обучения, дистанционных образовательных технологий при реализации образовательных программ»;
- Государственная программа Российской Федерации «Развитие образования (2018-2025гг.)» (утв. постановлением Правительства РФ от 26.12.2017 № 1642);
- Стратегия государственной культурной политики на период до 2030 года (утв. распоряжением Правительства РФ от 29.02.2016 № 326-р);
- Указ Президента РФ от 09.05.2017 № 203 «О Стратегии развития информационного общества в Российской Федерации на 2017 - 2030 годы»
- Методические рекомендации по реализации дополнительных профессиональных программ с использованием дистанционных образовательных технологий, электронного обучения и в сетевой форме (письмо Минобрнауки № ВК-1013/06 от 21.04.2015);
- Профессиональный стандарт «Педагог дополнительного образования детей и взрослых» (утв. приказом Министерства труда и соц. защиты РФ от 08 сент. 2015 г. № 613н);
- Федеральный государственный образовательный стандарт высшего образования – бакалавриат по направлению подготовки 51.03.03 Социально-культурная деятельность (утв. приказом Минобрнауки России от «06» декабря 2017 г. № 1179, зарегистрированный в Минюст России «09» января 2018 г. № 49575;

Категория слушателей: художественные руководители, заведующие и специалисты отделов и секторов учреждений сферы культуры, руководители кружков, творческих коллективов и клубных формирований.

К освоению ДПОППК допускаются лица, имеющие среднее профессиональное и (или) высшее образование; лица, получающие среднее профессиональное и (или) высшее образование.

Форма обучения – очная с применением дистанционных образовательных технологий.

Объем программы – 36 часов (из них 18 аудиторных часов).

Итоговая аттестация – освоение ДПОППК завершается итоговой аттестацией обучающихся, которая проводится в форме зачета. Лицам, успешно прошедшим итоговую аттестацию, выдается удостоверение о повышении квалификации установленного образца.

2. Цель ДПОППК

Образовательная программа направлена на совершенствование существующих и формирование новых компетенций, необходимых для овладения технологиями менеджмента социально-культурной деятельности, а также приобретение практических навыков, необходимых для управления инновационными процессами в профессиональной деятельности работников учреждений культуры.

Формируемые компетенции:

- способен ориентироваться в актуальных изменениях менеджмента в сфере культуры, формулировать цель и определять задачи проектной деятельности на основе анализа и принятия решений в процессе управления социально-культурным проектом;
- способен к применению современных методов управления социально-культурным проектом.

3. ПЛАНИРУЕМЫЕ РЕЗУЛЬТАТЫ ОБУЧЕНИЯ

В результате освоения ДПОППК обучающийся должен овладеть следующими результатами обучения:

Результаты освоения ДПОППК	Перечень планируемых результатов обучения		
	Знать	уметь	владеть
1	2	3	4
способен ориентироваться в актуальных изменениях менеджмента в сфере культуры, формулировать цель и определять задачи проектной деятельности на основе анализа и принятия решений в процессе управления социально-культурным проектом	Цели и задачи проектной деятельности в социокультурной сфере, эффективные модели анализа и принятия решений в процессе управления социально-культурным проектом	Формулировать цель и определять задачи проектной деятельности в социокультурной сфере, определять эффективные модели анализа и принятия решений в процессе управления социально-культурным проектом	Навыками постановки четких и достижимых целей проектной деятельности, применять эффективные модели анализа и принятия решений в процессе управления социально-культурным проектом
способен к применению современных методов управления социально-культурным проектом	Современные методы управления социально-культурными проектами (SWOT-анализ, бизнес-план, матричное и сетевое планирование, critical path method)	Определять современные методы управления социально-культурными проектами (SWOT-анализ, бизнес-план, матричное и сетевое планирование, critical path method)	Целенаправленно и оперативно применять методы управления социально-культурными проектами (SWOT-анализ, бизнес-план, матричное и сетевое планирование, critical path method)

4. УЧЕБНЫЙ ПЛАН

Учебный план ДПОППК «Современные методы управления социально-культурными проектами»

№ п/п	Наименование модулей и тем	Всего часов	в том числе:			Формы контроля
			Лекции	Мастер-класс	Практические занятия	
Модуль 1. Сущность социально-культурного проектирования						
1.1.	Культура как область проектной деятельности	3	2		1	
1.2.	Потенциал учреждения культуры в реализации проектной деятельности	4		1	3	
<i>Промежуточная аттестация:</i>		1	-	-	-	тестирование
Модуль 2. Технологии управления социально-культурным проектом						
2.1.	Процессы управления проектом: целеполагание и оценка ситуации, технология принятия управленческих решений	7	2	1	5	
2.2.	Гибкие методы управления проектом	12	1	2	9	
<i>Промежуточная аттестация:</i>		1	-	-	-	тестирование
Модуль 3. Методы генерации идей						
3.1	Направленность техник генерации идей	2	1		1	
3.2	Методы организации процесса генерации идей	4		1	3	
<i>Промежуточная аттестация:</i>		1	1	-	-	1
Итоговая аттестация: зачет		1	-	-	-	тестирование
Итого		36	6	5	22	

5. КАЛЕНДАРНЫЙ УЧЕБНЫЙ ГРАФИК

Очное обучение (с отрывом от работы)

Количество часов				
РД1	РД2	РД3	РД4	РД5
8	8	8	8	4

*РД - каждый рабочий день занятий.

Очное дистанционное обучение (без отрыва от работы)

Количество часов								
РД1	РД2	РД3	РД4	РД5	РД6	РД7	РД8	РД9
4	4	4	4	4	4	4	4	4

*РД - каждый рабочий день занятий.

6. РАБОЧАЯ ПРОГРАММА МОДУЛЕЙ

Учебный план модуля 1. Сущность социально-культурного проектирования

№ п/п	Наименование тем	Всего часов	в том числе:			Формы Контроля
			Лекции	Мастер-класс	Практические занятия	
Модуль 1. Сущность социально-культурного проектирования						
1.1.	Культура как область проектной деятельности	3	1	1	1	
1.2.	Потенциал учреждения культуры в реализации проектной деятельности	4		1	3	
<i>Промежуточная аттестация:</i>		1	-	-	-	тестирование

Содержание

Тема 1.1. Культура как область проектной деятельности. *Содержание понятия «культура». Организация проектной деятельности в сфере культуры. Социально-культурная деятельность как объект проектирования.*

Тема 1.2. Потенциал учреждения культуры в реализации проектной деятельности. *Менеджмент в условиях динамично изменяющегося внешнего окружения. Анализ и прогнозирование изменения внешнего окружения. Методы анализа внешней и внутренней среды учреждения культуры. Оценка потенциала учреждения культуры в управлении проектами.*

Задания для практических занятий

Тема 1.1. Культура как область проектной деятельности. *Схема организации проектной деятельности учреждения культуры: описать и обосновать.*

Тема 1.2. Потенциал учреждения культуры в реализации проектной деятельности. *SWOT-анализ учреждения культуры (подразделения)*

Внутренняя среда	Внешняя среда
Сильные стороны	Возможности
Слабые стороны	Угрозы

Учебный план модуля 2. Технологии управления социально-культурным проектом

№ п/п	Наименование тем	Всего часов	в том числе:			Формы Контроля
			Лекции	Мастер-класс	Практические занятия	
Модуль 2. Технологии управления социально-культурным проектом						
2.1.	Процессы управления проектом: целеполагание и оценка ситуации, технология принятия управленческих решений	7	2	1	5	
2.2.	Гибкие методы управления проектом	12	1	2	9	
Промежуточная аттестация:		1	-	-	-	тестирование

Содержание

Тема 2.1. Процессы управления проектом: целеполагание и оценка ситуации, технология принятия управленческих решений. *Целеполагание в менеджменте. Техника постановки цели. Виды управленческих решений. Классификация управленческих решений. Требования, предъявляемые к управленческому решению. Алгоритм подготовки и реализации управленческих решений. Простые методы принятия решений.*

Тема 2.2. Гибкие методы управления проектом. *Поиск инновационной идеи. Бизнес планирование социально-культурного проекта. Финансовое обоснование проекта. Поиск и привлечение дополнительных ресурсов для реализации проекта. Методика и практика разработки матричного и сетевого планов реализации проекта в сфере культуры.*

Задания для практических занятий

Тема 2.1. Процессы управления проектом: целеполагание и оценка ситуации, технология принятия управленческих решений. *Дерево целей реализации социально-культурного проекта.*

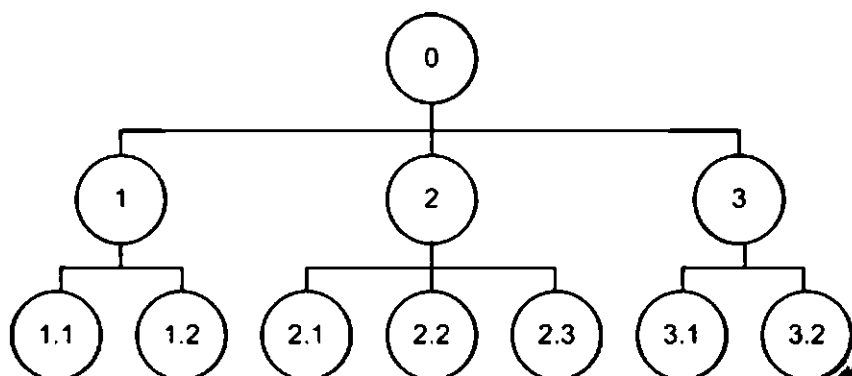

Пример «дерева целей» плана подготовки и проведения праздника

Тема 2.2. Гибкие методы управления проектом.

Бизнес-план проекта для конкретного учреждения культуры:

- краткая аннотация;
- сведения о компании или авторе проекта;
- постановка проблемы;
- концепция проекта;
- методы реализации проекта;
- бюджет проекта;
- оценка эффективности проекта;
- приложения.

Матричный план реализации социально-культурного проекта

Этапы, виды работ	Исполнители, подразделения							
	Ф.И.О.	Должность	Ф.И.О.	Должность	Ф.И.О.	Должность	Ф.И.О.	Ф.И.О.
1.								
2.								
п.								

Сетевой график реализации социально-культурного проекта

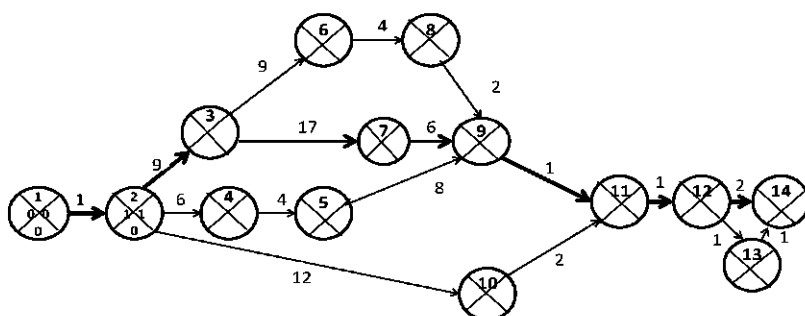

Состав работ сетевого графика.

Код работы	Наименование работы	Продолжительность		Ответственный
		мин	макс	
1,2	Организационное совещание	1	1	
2,3	Написание сценария	7	10	
2,4	Разработка рекламной продукции	5	7	
п				

Календарный график выполнения работ

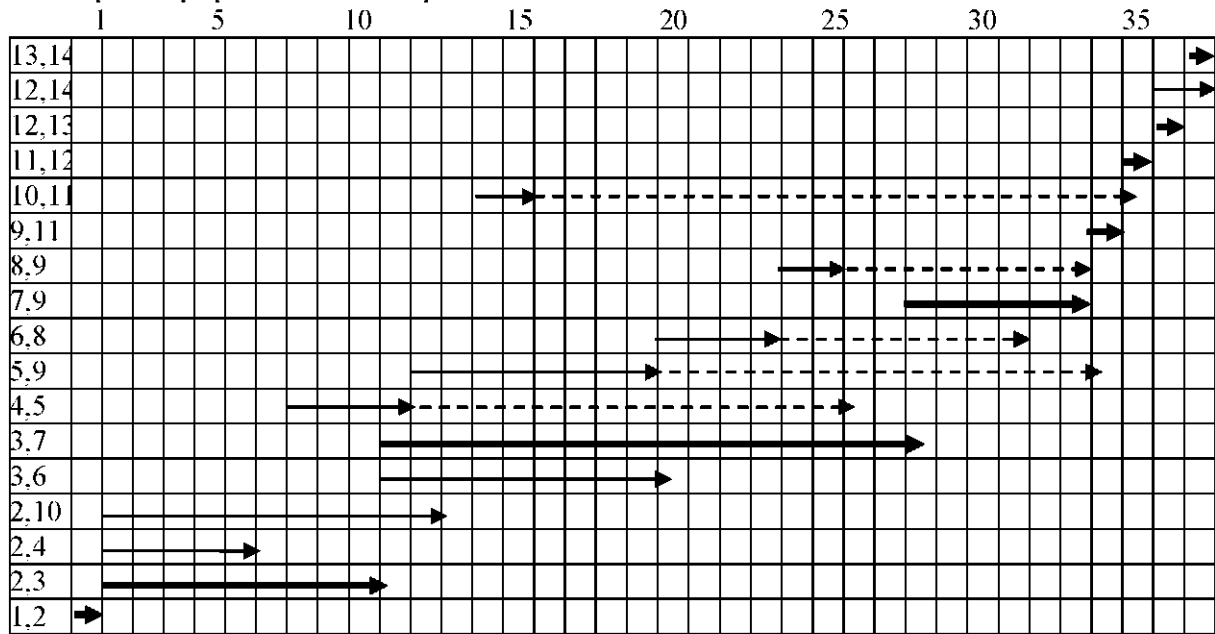

$T_{крит} = 37; T_{дир} = 33; \Delta = T_{крит} - T_{дир} = 37 - 33 = 4$

График выполнения работ в минимально возможных сроках (без привлечения дополнительных ресурсов):

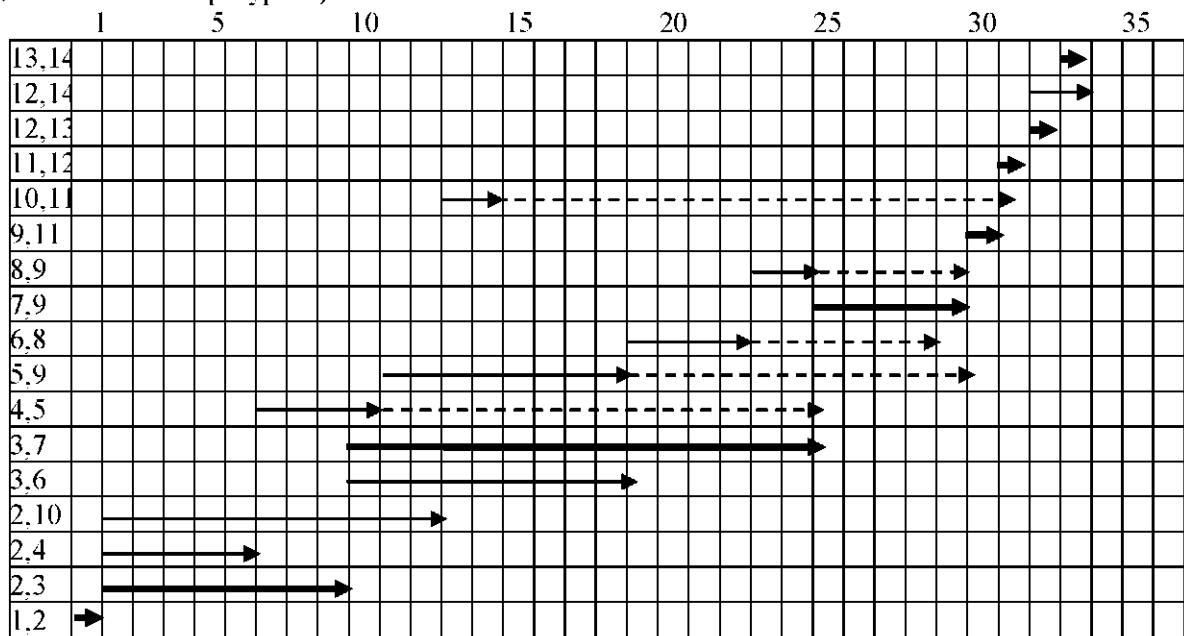

Учебный план модуля 3. Методы генерации идей

№ п/п	Наименование тем	Всего часов	в том числе:			Формы Контроля
			Лекции	Мастер-класс	Практические занятия	
Модуль 4. Методы генерации идей						
3.1.	Направленность техник генерации идей	2	1		1	
3.2.	Методы организации процесса генерации идей	4		1	3	
<i>Промежуточная аттестация:</i>		1	1	-	-	тестирование

Содержание

Тема 3.1. Направленность техник генерации идей. Развитие личности. Продуктивность. Обучение. Создание идей. Основания выбора по цели.

Тема 3.2. Методы организации процесса генерации идей. Дизайн-мышление. SCRUM. Agile.

Задания для практических занятий

Тема 3.1. Направленность техник генерации идей. Выбор и обоснование направленности техник.

Тема 3.2. Методы организации процесса генерации идей. Выбор и обоснование метода.

7. ОРГАНИЗАЦИОННО-ПЕДАГОГИЧЕСКИЕ УСЛОВИЯ

Требования к квалификации педагогических кадров, обеспечивающих реализацию образовательного процесса. Занятия проводят профессора, доценты, старшие преподаватели, имеющие высшее образование, соответствующее профилю реализуемой программы; специалисты, владеющие практическими навыками и опытом по профилю программы.

Требования к материально-техническому обеспечению. Учебные аудитории для проведения учебных занятий по дисциплине оснащены оборудованием (учебная мебель) и техническими средствами обучения (компьютерная техника, мультимедийное оборудование, проводной интернет).

Помещения для самостоятельной работы обучающихся оснащены компьютерной техникой с возможностью подключения к сети «Интернет» и обеспечены доступом в электронную информационно-образовательную среду института.

Здания и сооружения института соответствуют противопожарным правилам и нормам.

Занятия проводятся на базе современных образовательных и информационно-коммуникационных технологий с применением интерактивных методов обучения,

направленных на активную работу с учебным материалом и формирование теоретических знаний и практических умений обучающихся. ДПОППК оснащена следующими видами учебно-методических материалов в цифровом формате: мультимедийными презентациями лекций, описаниями практических занятий, справочными материалами, компьютерными тестами, списками учебной литературы, дополнительными материалами, ссылками на электронные информационно-образовательные ресурсы.

Материально-техническая база вуза отвечает требованиям к программно-техническим условиям реализации образовательной программы с применением дистанционных образовательных технологий, это:

- среда дистанционного обучения «Moodle»;
- площадка для проведения вебинаров Mirapolis;
- средства захвата, записи и трансляции в высоком качестве видеосигнала EriphanVideo;
- компьютеры, оснащенные операционной системой Windows 7 и более поздними версиями;
- MicrosoftOffice 2007 и более поздние версии;
- браузеры InternetExplorer версии 9 и выше, GoogleChrome версии 50 и выше, MozillaFirefox версии 45 и выше, Safari версии 10 и выше;
- программой для чтения pdf-файлов AdobeAcrobatReader;
- плагином Adobe Flash Player;
- компьютерная сеть с выходом в Internet – со скоростью 1Мбит/с и более.

В течение всего периода обучения каждому обучающемуся представляется индивидуальный неограниченный доступ к электронной информационно-образовательной среде (в сети Интернет), содержащей все электронные образовательные ресурсы, перечисленные в содержании программы. Таким образом, во время обучения слушатели имеют доступ к конспектам лекций и презентациям в PowerPoint по материалам лекций, к дополнительным материалам и ссылкам на материалы в сети интернет, к практическим заданиям и компьютерным тестам.

Требования к учебно-методическому и информационному обеспечению. ДПОППК включает в себя 3 модуля, промежуточную и итоговую аттестацию.

По ДПОППК сформированы все необходимые учебно-методические материалы. Она оснащена следующими видами учебно-методических материалов в печатном и цифровом формате: конспектами и презентациями лекций, описаниями практических занятий, компьютерными тестами, списками учебной и дополнительной литературы, дополнительными материалами, ссылками на Интернет ресурсы, актуальными для освоения программы.

Учебно-методические материалы размещены на сайте вуза <http://chgik.ru/>

Реализация ДПОППК обеспечивается доступом (удаленный доступ) всех обучающихся к электронной библиотечной системе, в том числе одновременно из любой точки, в которой имеется доступ к сети Интернет.

8. ФОРМАТ АТТЕСТАЦИИ

Промежуточная аттестация.

Требования к прохождению промежуточной аттестации. Обучающийся должен:

- своевременно и качественно выполнять практические, т.ч. самостоятельные задания;

– пройти промежуточное тестирование.

Итоговая аттестация.

К итоговой аттестации допускаются обучающиеся, успешно освоившие учебный план ДПОПК. Итоговая аттестация проводится в форме зачета по результатам компьютерного тестирования слушателей по изучаемым вопросам программы.

9. ОЦЕНОЧНЫЕ МАТЕРИАЛЫ

Оценка освоения обучающимися учебного материала осуществляется по результатам компьютерного тестирования.

Компьютерное тестирование по материалам программы проводится на последнем занятии и включает в себя ответы на вопросы. К каждому из вопросов предлагаются варианты ответов. Обучающийся должен выбрать один или несколько вариантов, которые являются правильными.

Шкала оценивания

Оценка по номинальной шкале	% правильных ответов, полученных на тестировании
Отлично (зачтено)	от 90 до 100
Хорошо (зачтено)	от 75 до 89,99
Удовлетворительно (зачтено)	от 60 до 74,99
Неудовлетворительно (не зачтено)	менее 60

10. РЕКОМЕНДУЕМАЯ ЛИТЕРАТУРА

1. СЕРГЕЕВ, В. А. ОСНОВЫ ИННОВАЦИОННОГО ПРОЕКТИРОВАНИЯ : УЧЕБНОЕ ПОСОБИЕ / В. А. СЕРГЕЕВ, Е. В. КИПЧАРСКАЯ, Д. К. ПОДЫМАЛО; ПОД РЕДАКЦИЕЙ Д-РА ТЕХН. НАУК В. А. СЕРГЕЕВА. – УЛЬЯНОВСК : УЛГТУ, 2010. – 246 с.

2. ТУЛЬЧИНСКИЙ, Г. Л. МЕНЕДЖМЕНТ В СФЕРЕ КУЛЬТУРЫ : УЧЕБ. ПОСОБИЕ / Г. Л. ТУЛЬЧИНСКИЙ, Е. Л. ШЕКОВА. – 5-е изд., испр. и доп. – СПб. : Изд-во «Лань»; «ПЛАНЕТА МУЗЫКИ», 2013. – 544 с.: ил. – (Учебники для вузов. Специальная литература).

3. ШЕКОВА, Е. Л. УПРАВЛЕНИЕ УЧРЕЖДЕНИЯМИ КУЛЬТУРЫ В СОВРЕМЕННЫХ УСЛОВИЯХ : УЧЕБ. ПОСОБИЕ / Е. Л. ШЕКОВА. – СПб. : Изд-во «Лань»; «ПЛАНЕТА МУЗЫКИ», 2014. – 416 с. – (Учебники для вузов. Специальная литература).

11. ПЕРЕЧЕНЬ РЕСУРСОВ ИНФОРМАЦИОННО-ТЕЛЕКОММУНИКАЦИОННОЙ СЕТИ ИНТЕРНЕТ

https://skillbox.ru/media/design/chto_takoe_dizayn_myshlenie/ - Онлайн университет востребованных профессий

<https://kolesnik.ru> - Блог Виталия Колесника

<http://www.aup.ru/books/m205/> - административно-управленческий портал. Электронные учебники по маркетинговым коммуникациям